

SAGA COIL - SC

Pro dálkové vytápění nebo biokotle



SAGA COIL – SC – je určen pro vysokoteplotní zdroje energie, jako jsou plynové kotle, biopaliva nebo dálkové vytápění do 25 kW díky integrovanému, efektivnímu trubkovému výměníku tepla. Vstupní výkon pro SAGA COIL je vyšší díky čemuž máme k dispozici nepřetržitě dostatečný objem teplé vody. SAGA COIL se dodává se směšovacím ventilem, pojistným ventilem, samostatným vypouštěcím ventilem a elektrickou spirálou která může být použita jako záložní zdroj pro zvýšení bezpečnosti provozu.

SAGA je po desetiletí náš nejprodávanější ohřívač vody. Moderní a praktický design ukryje všechna potrubí a přípojky.

SAGA se snadno instaluje se všemi připojeními nahoře. Směšovací ventil snižuje výstupní teplotu vody a zabraňuje riziku opaření.

SAGA má nejvyšší akumulární teplotu na trhu pro nepřekonatelný výkon a více teplé vody.

PROČ SAGA COIL?

- Integrovaný výměník tepla pro bio ohřívač vody / dálkové vytápění ≤ 25 kW
- Elektrický provoz během léta nebo jako záloha
- Ušetříte cca. 500 kWh/rok v porovnání s výrobky izolovanými skleněnou vlnou

KLÍČOVÉ KOMPONENTY

Termostat:	Nastavitelný 50 - 75°C
Směšovací ventil:	Nastavitelný 40 - 70°C
Pojistný ventil:	9 bar / 90°C / G 1/2" F přepad
Vypouštěcí ventil:	10 mm hadicová spojka
Síťový kabel:	3 m se zástrčkou Schuko
Topné těleso:	G 1 1/4 "M / odolný vůči vod. kameni
Nožičky:	Nastavitelné 0 - 40 mm

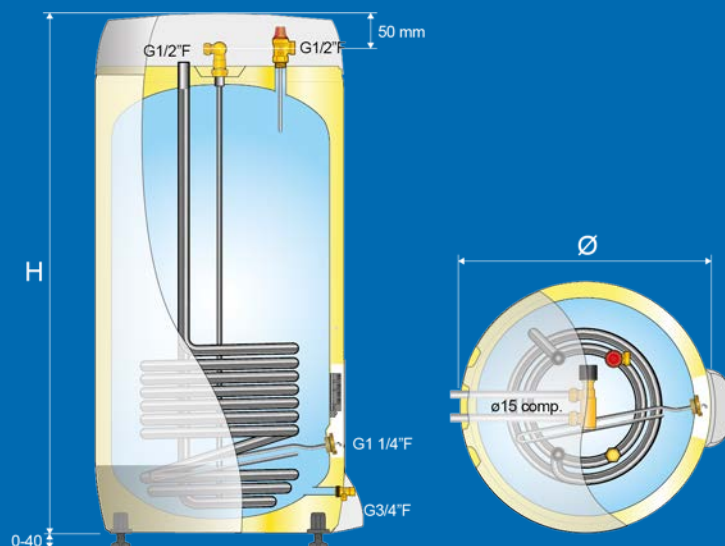

TECHNICKÉ ÚDAJE

Obj.č.	Produktový kód	Rozměry mm	Kap. osob	Váha kg	Přep. obj. m ³	Objem l	Objem l/40°C	AEC kWh/r	Ztráty W	Termost. °C	Energ. ef. %	Energ. třída	Prof. ErP	Cena Kč bez DPH	Cena Kč s DPH
11 009 722	SC 150 - 3 kW/1x230V+HX 0.8m ²	Ø570x1010	-	31	0.37	140	251	-	52	75	-	B	-	24 642	29 817
11 009 723	SC 200 - 3 kW/1x230V+HX 1.0m ²	Ø570x1260	-	39	0.46	190	355	-	64	75	-	C	-	27 147	32 848
11 009 724	SC 300 - 3 kW/1x230V+HX 1.1m ²	Ø570x1710	-	51	0.62	277	539	-	84	75	-	C	-	30 360	36 736

SAGA COIL - SCHÉMA SYSTÉMU

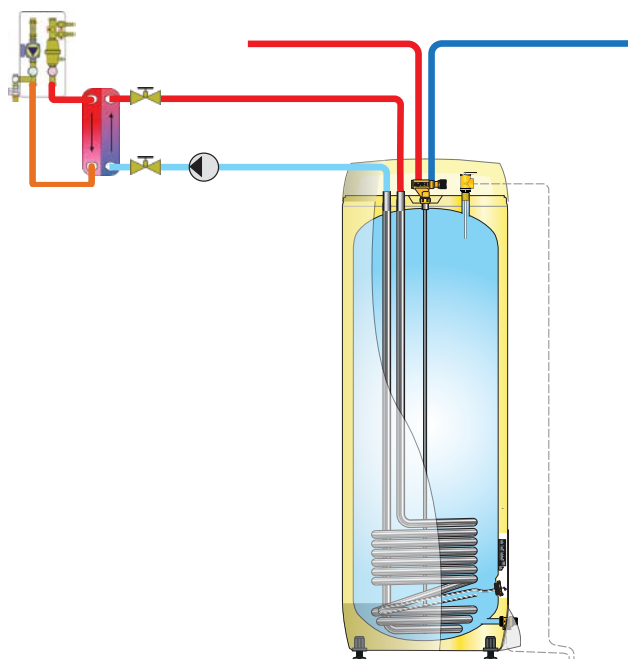

Saga Coil SC 300 s dálkovým vytápěním

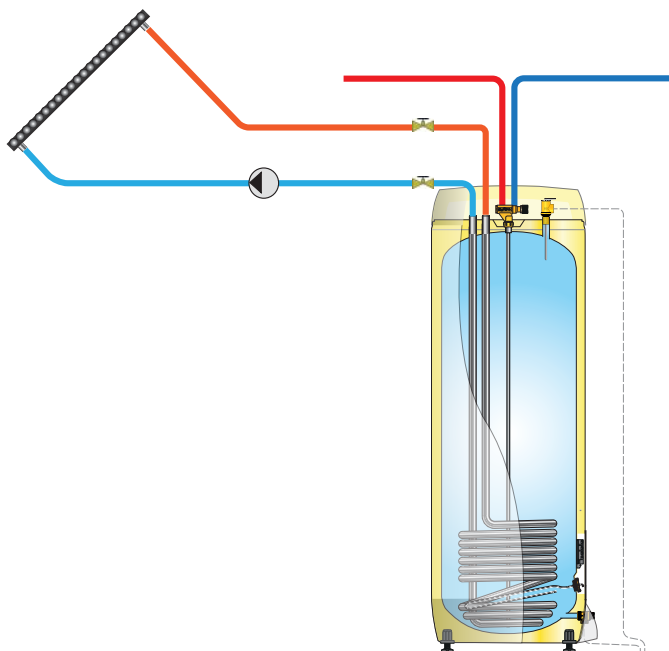

Saga Coil SC 300 se solárním kolektorem

TABULKA POKLESU TLAKU (mbar)

Obj.č.	Produktový kód	540 L/h 0.15L/s	900 L/h 0.25 L/s	1800 L/h 0.50 L/s	2700 L/h 0.75 L/s	3600 L/h 1.00L/s	4500 L/h 1.25 L/s	5400 L/h 1.50 L/s	kv m ³ /h
11 009 722	SC 150 - 3 kW/1x230V+HX 0.8m ²	26	65	220	457	775	1160	1620	4.15
11 009 723	SC 200 - 3 kW/1x230V+HX 1.0m ²	35	82	283	586	1000	1520	2130	3.60
11 009 724	SC 300 - 3 kW/1x230V+HX 1.1m ²	37	91	284	590	1015	1530	2140	3.60